

MX20 蒸汽-水混合器

蒸汽/水混合器通过快速混合蒸汽和冷水，从而经济地提供低压热水。
混合器的安全装置确保蒸汽不外泄,即使在不能提供冷水时通过控制水和蒸汽的入口阀可以方便的控制出水温度。
内螺纹连接。

特征:

- 安全装置防止蒸汽外泄。
- 包括止回阀。
- 全不锈钢结构。
- 运行安静。

可选件: 如果流通蒸汽时可选蒸汽阀门，例如要求消毒时。
不锈钢底座。

配件: 喷射枪。

一对蒸汽/水阀。
热水/蒸汽软管。
不锈钢软管支架。

应用: 饱和蒸汽和冷水。

型号: MX20

尺寸: 3/4"×3/4"

连接方式: ISO 7/1Rp(BS21)内螺纹连接

安装: 垂直安装

参照 IMI 安装维护手册。

订购: 例如 Adcamix DN3/4"。

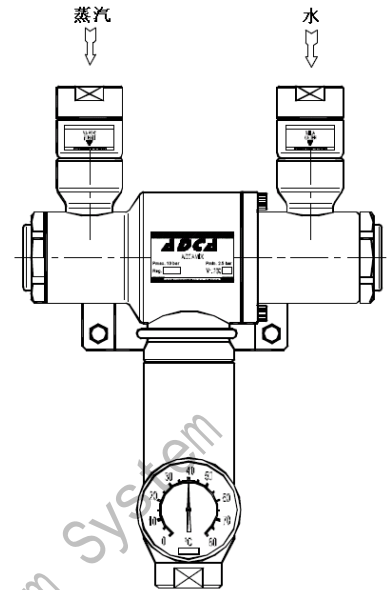

热水流量 l/h

蒸汽压力 bar	热水出口温度						
	40℃	50℃	60℃	70℃	80℃	90℃	95℃
2	1650	1200	900	750	600	550	500
3	2250	1600	1230	1030	900	800	700
4	2700	2000	1050	1250	1000	850	800
5	3250	2300	1800	1500	1250	900	850
6	3900	2900	2250	1800	1500	1200	1100
7	4200	3100	2400	1950	1600	1300	1200
8	4800	3500	2700	2100	1800	1550	1280
9	5200	3900	3000	2450	2000	1700	1600
10	5900	4100	3250	2700	2250	1900	1750

运行条件:

最低工作压力 2.5bar

最高工作压力 10bar

蒸汽压力小于或等于 3 倍水压力

蒸汽-水混合器

材质

编号	部件	材质
1	蒸汽阀体	不锈钢
2	水阀体	不锈钢
3*	垫圈	VITON
4	螺钉	不锈钢
5*	蒸汽阀	不锈钢/PTFE
6*	蒸汽阀弹簧	不锈钢
7	蒸汽盖	不锈钢
8*	垫圈	不锈钢
9*	活塞	不锈钢
10	水盖	不锈钢
11	蒸汽喷口	不锈钢
12	混合室	不锈钢
13	垫圈	氟橡胶
14	支架	不锈钢
18*	止回阀	不锈钢
19*	垫圈	PTFE

* 可更换备件

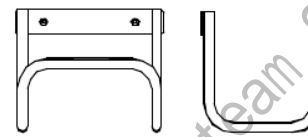
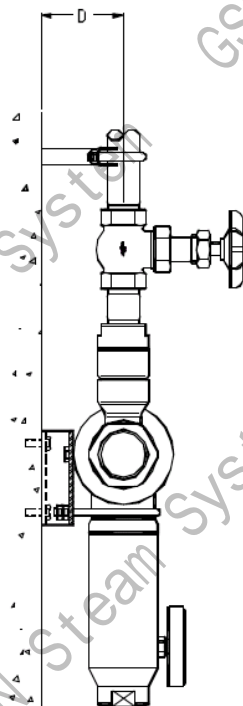
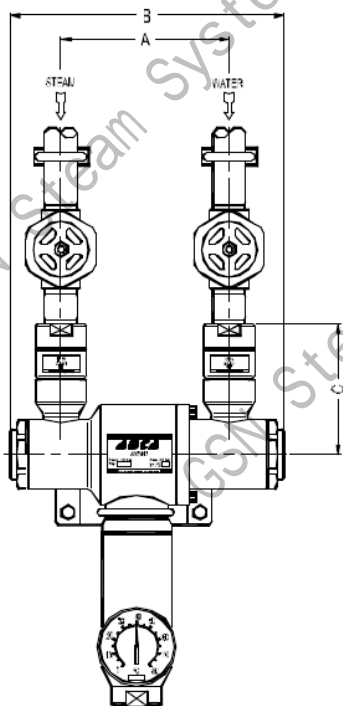
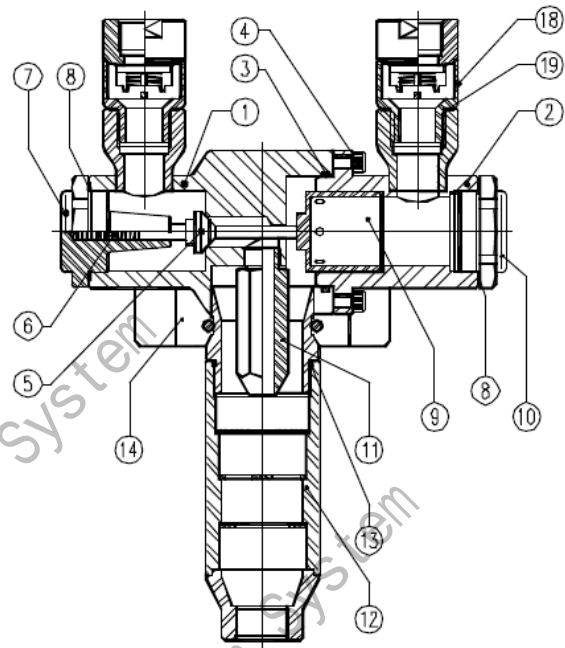

Spray gun SG 20

